

Luxaflex® Stores Rouleaux

Collection 2016



Luxaflex® Collection Stores Rouleaux 2016

Concepts et buts de la collection



- Présenter la meilleure offre, la plus compétitive et devenir votre **collection préférée**
- **Faciliter la vente** : La présentation des échantillons doit être claire ; il doit être facile et rapide de trouver le coloris recherché dans la structure ou le style de motif désiré
- Offrir un **choix important** d'échantillons de tissus avec des **informations complètes** et claires sur les limites dimensionnelles



Couleurs et matières



- Des **nouveaux coloris** avec des tons neutres et pastels : Naturels, gris, noirs, blancs avec 275 références
- Plus de structurés, dans toutes les transparences, faux unis, effets bicolores, aspect naturel, effets mélangés ...
- Une partie Mode différenciée et renouvelée plus fréquemment pour suivre au plus prêt les évolutions de la mode :
Le livre Boutique et ses 41 références mode



Présentation – Contenu de la Collection

Grille de prix	E	1	2	3	4	Total	Nouveaux en %.
Transparents	5		15	9	0	29	11%
Semi-transparents			3	23	15	41	15%
Obscuscissants	5	20	45	16	22	108	39%
Opaques		5	14	49	29	97	35%
Total	10	25	77	97	66	275	



Luxaflex® Collection Stores Rouleaux 2016

Collection Stores Rouleaux

Une touche personnelle pour marquer votre style



Designed by Luxaflex®. Inspired by you.

L'information



- Plan par étapes
- Informations sur les tissus et leurs traitements
- Les labels de protection de l'environnement
- Les option de finitions
- Les manœuvres et modèles



Classeur l'information

Stores Rouleaux Luxaflex®

La nouvelle collection de Stores Rouleaux Luxaflex® propose un large éventail de tissus élégants aux textures tendance et de designs déclinés dans une étonnante palette de coloris. De la délicate transparence aux motifs discrets, en passant par des modèles pratiques et résistants à l'usure, ils s'adapteront à votre intérieur et à votre style de vie.

Le plan par étapes facilite le choix du store rouleau qui correspondra à votre style et s'harmonisera le mieux à votre intérieur. Parcourez nos échantillons de matières :

Box 1

Designs Deco 1 : tissus transparents et semi-transparentes
Designs Deco 2 : tissus obscurcissants

Box 2

Designs Deco 3 : tissus occultants
Collection Boutique : designs tendance
Collection Nano : stores rouleaux installés sans perçage ni vissage !



- Contenu des box pour gagner du temps et se rapprocher directement de la demande du consommateur

Tissus

Collection Boutique

Notre collection spéciale « Boutique » comprend nos designs et nos coloris les plus sophistiqués. Ces nuances audacieuses et motifs subtils agrémenteront à merveille votre style de vie. Qu'il s'agisse de l'ambiance moderne d'un loft ou d'un décor plus classique, cette collection exceptionnelle apportera du caractère à vos fenêtres.



- Collection boutique pour axer les propositions vers les tendances actuelles de design



Luxaflex® Collection Stores Rouleaux 2016

Options de manoeuvre

La manoeuvre par chaînette peut facilement être changée de côté. De série, la chaînette est en acier inoxydable, mais il est possible d'en avoir une en PVC en option.



Chaînette en acier inoxydable



Chaînette en PVC



Manivelle

La manivelle permet d'actionner en toute légèreté et très confortablement les stores rouleaux particulièrement lourds. Elle peut être démontable en option.

Version Design



Support de montage Luxaflex®



Barre de charge apparente

Rouleau XL

Supports standards
Chainette métallique

Rouleau L

Supports standards
Chainette PVC en option

Rouleau XL

Manoeuvre manivelle

Rouleau XL

Supports design coloris noir
Barre de charge ovale apparente pour les largeurs sup. à 2500mm



Luxaflex® Collection Stores Rouleaux 2016

LiteRise®

Manœuvre sécurisée LiteRise® Luxaflex®



Un fonctionnement simplifié et un look épuré

Le nouveau système sans chaînette LiteRise® facilite la manipulation des stores rouleaux afin qu'elle soit plus simple que jamais. Son atout majeur est l'absence de chaînette pendant devant le store. Il suffit de pousser la barre finale pour lever le store et de la tirer pour le descendre. Votre store s'immobilise là où vous le souhaitez. Découvrez la vidéo présentant les stores rouleaux sur le site www.luxaflex.com ou sur l'application Layar.

- Sécurité renforcée pour les enfants et les animaux.
- Aucune chaînette pour un habillage net.
- Pour petites et moyennes fenêtres, à portée de main.



Luxaflex® considère la sécurité des enfants comme une priorité absolue. Notre philosophie : fabriquer des équipements pour votre intérieur sans risque pour vos enfants quel que soit leur âge. Nous respectons la norme européenne EN13120 et ne cessons de développer de nouveaux mécanismes sécurisés pour vos enfants.

Pour en savoir plus sur les nombreuses évolutions destinées à la sécurité des enfants, consultez votre revendeur Luxaflex®, il vous apportera toute l'expertise dont vous pourriez avoir besoin, ou rendez-vous sur www.luxaflex.com.



Avec l'application layar : Un accès direct au film LiteRise® sur votre smartphone



Luxaflex® Collection Stores Rouleaux 2016

Motorisation PowerView™

Motorisation PowerView™

Imaginez un monde dans lequel vos stores anticiperaient vos besoins et s'ajusteraient automatiquement pour offrir à votre maison une ambiance idéale matin, midi et soir. La Motorisation PowerView™ vous ouvre les portes de ce monde. Programmez votre système PowerView™ en toute simplicité afin de positionner tous vos stores Luxaflex®, qu'il s'agisse des stores d'une seule fenêtre ou de toute votre maison, utilisez l'app PowerView™ depuis votre smartphone ou votre tablette.



PowerView™ : Stores intelligents conçus pour vous simplifier la vie



Luxaflex® Collection Stores Rouleaux 2016

Options de finitions – Festons et barres décoratives

Barres décoratives

Différents types de découpes dans le bord inférieur d'un store rouleau (feston) permettent de placer une barre décorative. Celle-ci se décline en quatre teintes métallisées et quatre modèles d'embouts décoratifs peuvent venir en orner les extrémités.



Feston avec barre décorative

Pour les festons pourvus d'une barre décorative, il existe trois modèles de découpe possibles (voir schémas).

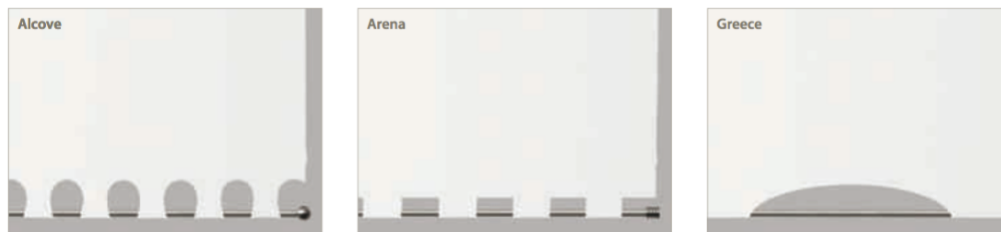

- 48 possibilités
3 découpes x 4 coloris x 4 embouts
- Les barres décoratives ne dépassent pas de la largeur hors tout du store



Options de finitions – Festons et galons

Feston avec galons de couleur

Un feston avec galon donnera un cachet particulier à votre store. Le coloris recommandé du galon coordonné est indiqué au dos des échantillons dans les trois classeurs Déco. Un galon dans une couleur contrastante soulignera de façon ludique la forme de votre feston (quatre types au choix). Vous trouverez sans aucun doute une association à votre goût dans notre palette de 24 couleurs.



- 96 possibilités
4 découpes x 24 coloris de galon
- N'oubliez pas de faire choisir et de nous préciser le coloris du galon que vous souhaitez associer à la découpe de finition basse



Options de finitions – Finition basse décorative



- 15 références
- Stratifié HPL (laminé à haute pression)
- Disponible modèle A (40mm)
- ou B (40mm + 2 fois 10mm)
- Tarif identique pour toutes les finitions A ou B
- Décors en adéquation avec l'offre actuelle des revêtements de sol



Classeur l'information : Transit

Transit

L'un de nos modèles les plus caractéristiques, Transit, se compose de larges rayures verticales aux couleurs assorties qui créent un effet de dégradé. Les larges bandes se répètent sur 200 cm et offrent le design idéal pour qui veut donner du style à de très grandes baies vitrées. L'étonnante palette de coloris inclut des nuances de bleu et de vert, de gris chaleureux et de tonalités très douces.

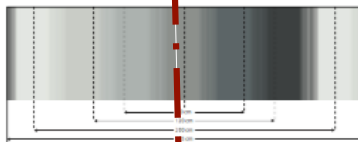

6846 en Deco2 Collection et 6881 en Deco3 Collection

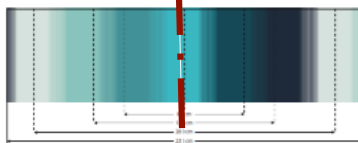

6848 en Deco2 Collection et 6879 en Deco3 Collection

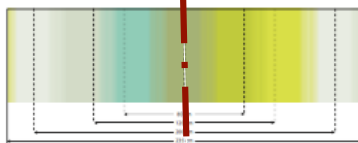

6847 en Deco2 Collection et 6880 en Deco3 Collection

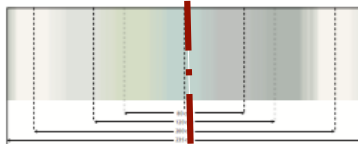

6882 en Roulotte Collection

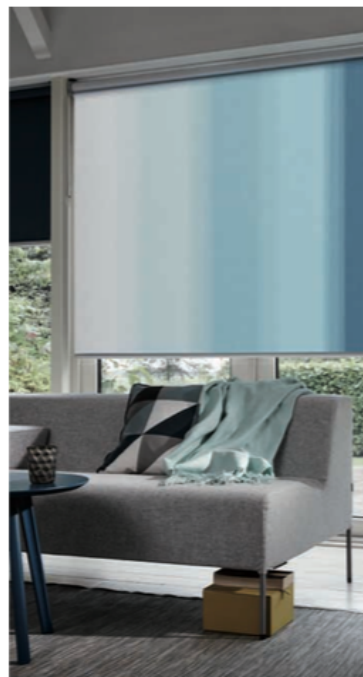

La coupe est toujours centrée



Fenêtres de toit

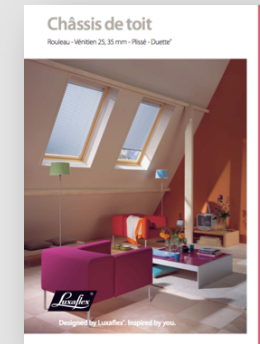

- Ce n'est pas une option mais un produit spécifique
- Le tarif des stores pour Châssis de toit se trouve en fin du manuel professionnel



Collection Stores Rouleaux

Une touche personnelle pour marquer votre style



Designed by Luxaflex®. Inspired by you.

Deco 1 Deco 2 & Deco 3

Transparents & semi-transparents



obscurcissants



occultants



- Pour choisir directement dans la transparence souhaitée



Le livre Collection : les bases



- Les informations essentielles se trouvent sur le rabat de chaque collection ...

Symboles

Catégories de prix
E 1 2 3 4

Dust-Block
Revêtement anti-salissures et anti-humidité

TOP
Revêtement qui protège du soleil et de la chaleur

PES Polyester
VI Viscose
TREVIRA CS Trevira CS
PVC PVC / chlorofibre
LI Lin
GL Fibre de verre
LX Luxex
CO Coton

Transparent
Semi Transparent
Obscurcissant
Occultant

x - xxx
x Le numéro du classeur
- xxx Le numéro de la séquence de l'échantillon

L Manoeuvre standard, jusqu'à 6,25 m² (en fonction du tissu)
XL Manoeuvre XL, jusqu'à 9 m² (en fonction du tissu)

Dimensions maximales
Dimensions maximales (assemblage)

Nettoyage avec une brosse douce
Nettoyage avec une éponge
Tamponner à l'eau tiède
Convient aux pièces humides
Ignifugé

En version standard avec barre de charge recouverte de tissu
Pas de possibilité de barre de charge recouverte de tissu
Finition basse décorative possible
Coloris de galon conseillé
Feston possible
Convient pour les fenêtres de toit

OEKO-TEX® 100 certifié
GREENGUARD certifié



Luxaflex® Collection Stores Rouleaux 2016

Caractéristiques

- La catégorie de prix
- Les traitements
- La composition
- Le pouvoir filtrant
- Les limites dimensionnelles
- Les limites avec assemblage
- Les finitions basses
- L'entretien
- Disponible en Châssis de toit
- Le comportement au feu
- Les labels écologiques

Catégories de prix

E 1 2 3 4

Dust-Block

Revêtement anti-salissures et anti-humidité

TOPAR[®]

Revêtement qui protège du soleil et de la chaleur

PES	Polyester
VI	Viscose
TREVIRA CS	Trevira CS
PVC	PVC / chlorofibre
LI	Lin
GL	Fibre de verre
LX	Lurex
CO	Coton

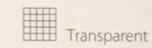

Transparent

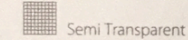

Semi Transparent

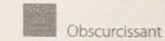

Obscurcissant

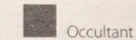

Occultant

x - xxx

x Le numéro du classeur
- xxx Le numéro de la séquence de l'échantillon

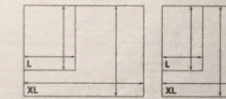

Dimensions maximales

L Manoeuvre standard, jusque 6,25 m² (en fonction du tissu)

XL Manoeuvre XL, jusque 9 m² (en fonction du tissu)

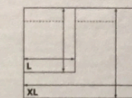

Dimensions maximales (assemblage)

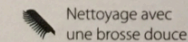

Nettoyage avec une brosse douce

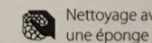

Nettoyage avec une éponge

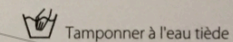

Tamponner à l'eau tiède

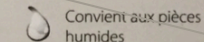

Convient aux pièces humides

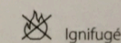

Ignifugé

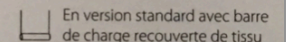

En version standard avec barre de charge recouverte de tissu

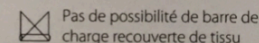

Pas de possibilité de barre de charge recouverte de tissu

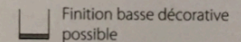

Finition basse décorative possible

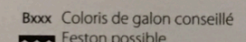

Bxxx Coloris de galon conseillé
Feston possible

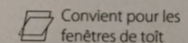

Convient pour les fenêtres de toit

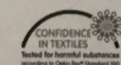

OEKO-TEX® 100 certifié



GREENGUARD certifié



Luxaflex® Collection Stores Rouleaux 2016

Les labels écologiques



Les tissus avec ce label sont certifiés OEKO-TEX® 100

- Exempt de produit chimique nocif dans le processus de fabrication



Les tissus avec ce label sont certifiés GREENGUARD

- Respect de la qualité de l'air (émission de gaz nocifs et odeurs)



Étiquette standard (190 références)

La classification B1 n'est pas reconnue en France ; ce tissu ne peut donc pas être considéré comme classé au feu en France

dimensions L + XL →



Transparence →

Entretien →

Options de finition →

Pièces humides →

Châssis de toit →

6505 (3)  B1 

Furore *DustBlock*

100% TREVIRA CS

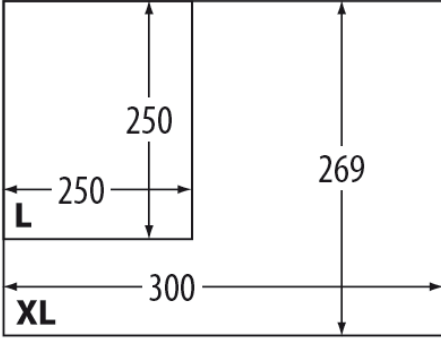

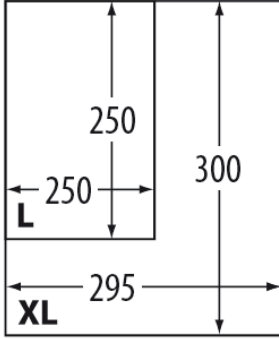

L: 250
XL: 300
Height: 269



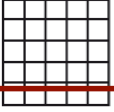

L: 250
XL: 295
Height: 300











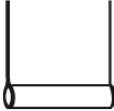











1-002



Le sens de l'étiquette sur l'échantillon définit l'orientation du tissu

Labels écologiques ←

1 = deco1
002 = second échantillon ←



Étiquette spéciale (tissus lourds / assemblages)

Tissu utilisable recto ou verso

F = face (classique)

B = Back (côté du collage de l'étiquette pris pour face)

Assemblage à hauteur 225

Assemblage à hauteur 219 pour une hauteur jusqu'à 300

largeur maxi 250

Largeur 300 par hauteur 190 est réalisable (tissu pris dans l'autre sens)

6786 F (2) 

6786 B (2)  B1/M1

Star 7%

34% GL / 66% PVC

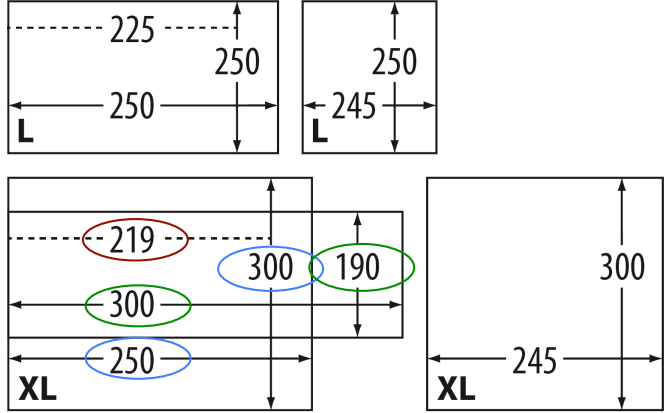
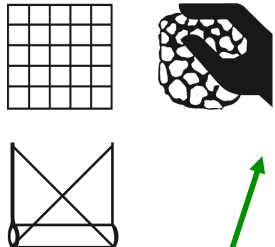
GREENGUARD Indoor Air Quality Certified

CONFIDENCE IN TEXTILES
Tested for harmful substances according to Oeko-Tex® Standard 100 CQ 800/1 Hohenstein

1-018

Ce tissu est classé au feu M1 (classification reconnue en France)



Deco 1



Luxaflex® Collection Stores Rouleaux 2016



Linked Sheer / Hazel Sheer

- Motif ton sur ton
- Transparence subtile
- Largeur 240 cm !

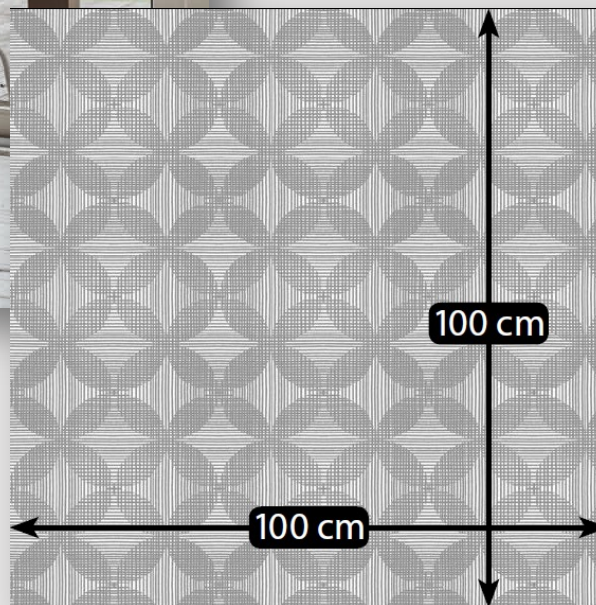

6783 ②
Linked Sheer
100% PES

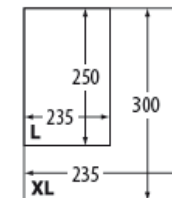

1-003



Luxaflex® Collection Stores Rouleaux 2016

Canyon & Hills

- Motif 3D
- 2 motifs
- 2 sens de colorimétrie

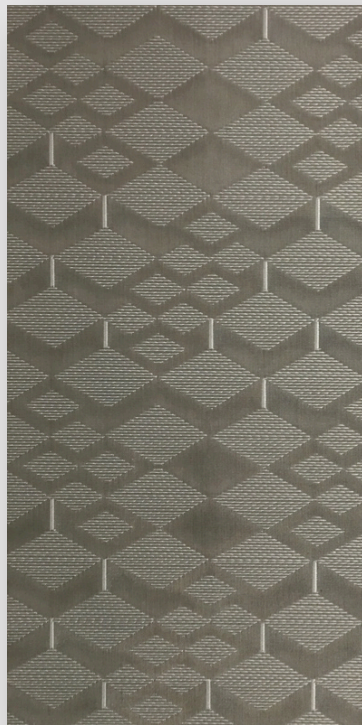
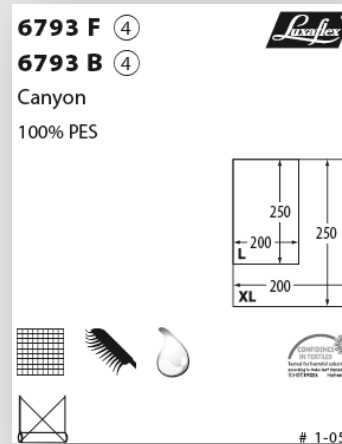

F (face)

B (Back-arrière)

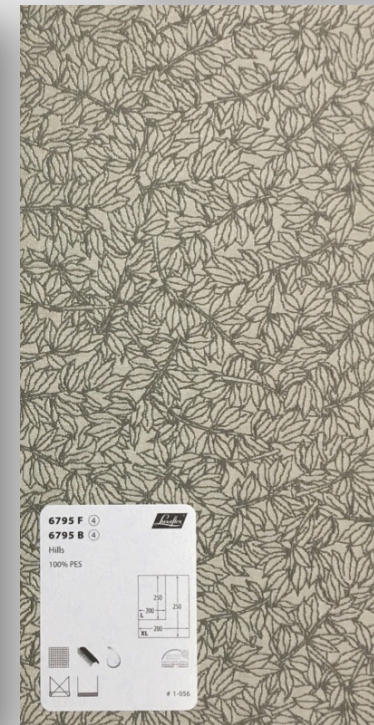
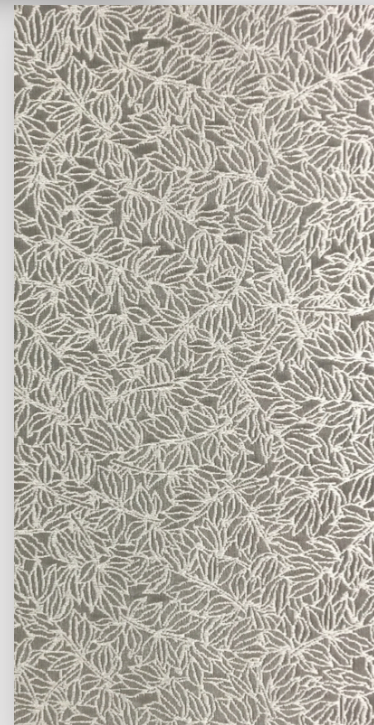

F (face)

B (Back-arrière)





Day 5%

- Aspect tissage structuré avec les caractéristiques et avantages du Screen !
- 4 coloris

6798 (3)  M2



Day 5%

36% GL / 64% PVC

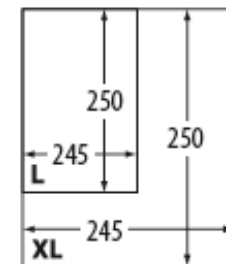

1-022



Luxaflex® Collection Stores Rouleaux 2016

Deco 2

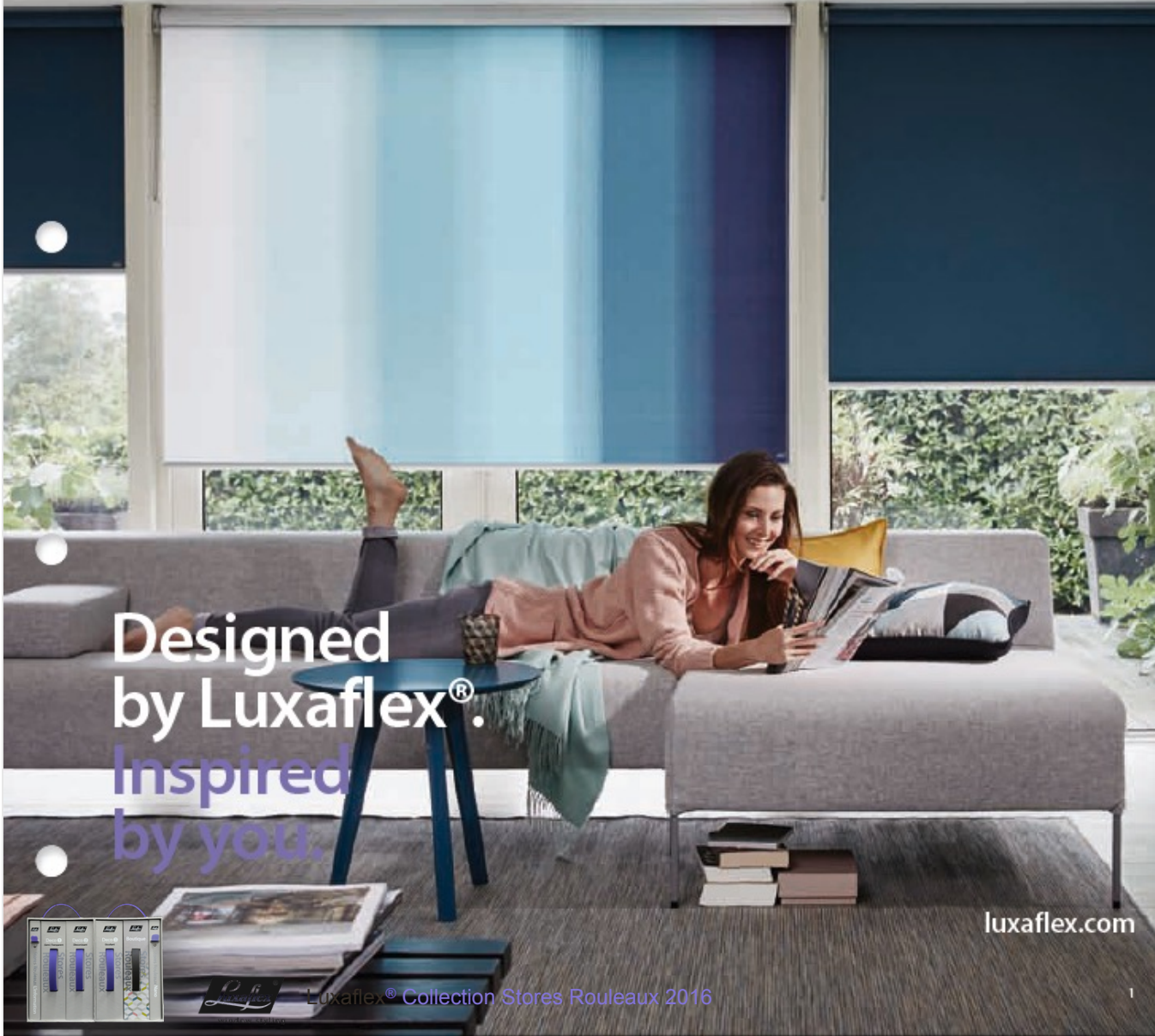

Designed
by Luxaflex®.
Inspired
by you.

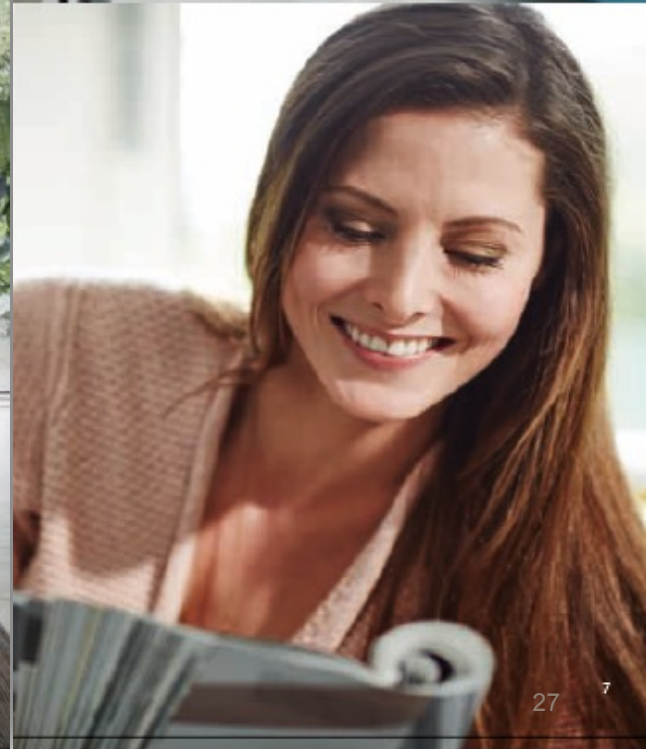

Luxaflex® Collection Stores Rouleaux 2016

luxaflex.com

Transit

- Effet spécial de dégradé
- 4 coloris
- Raccord de 2.00 m!

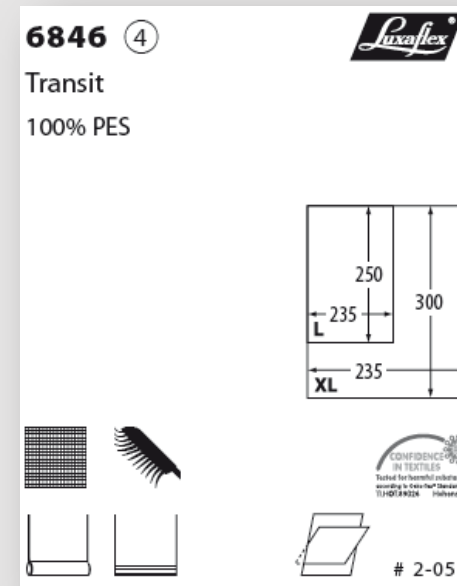
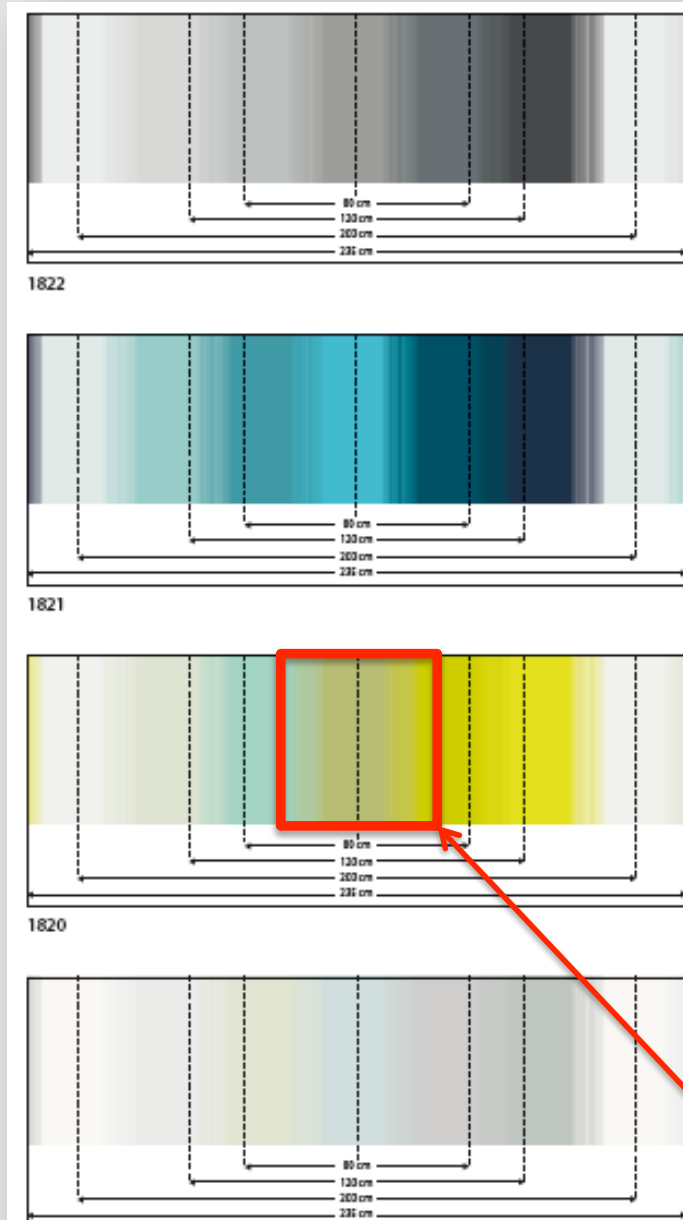

L'échantillon de la collection est coupé au centre de la toile



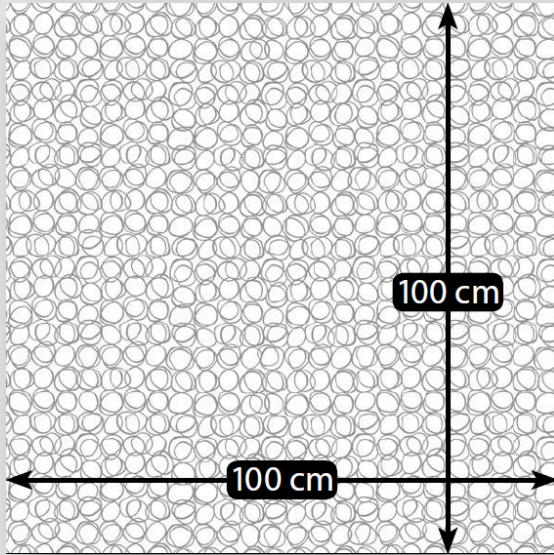

Coco Topar

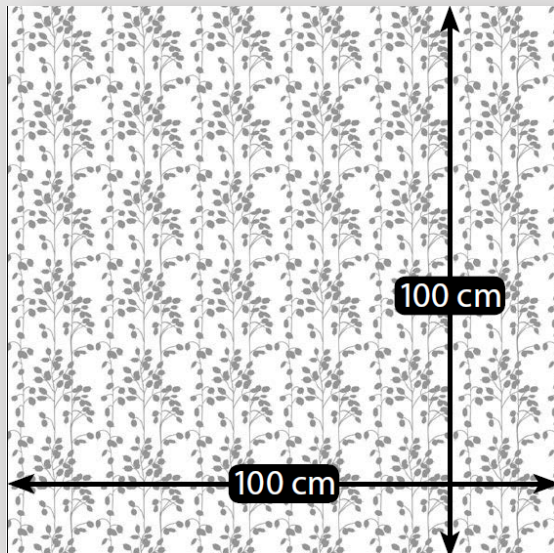

Honest Topar – Boutique



- Impressions classiques sur le tissu de base Oyster Topar !





Dense

- Nouveau tissu obscurcissant en groupe de prix E
- 5 coloris
- Blanc/gris/naturel

6816 (E)



Dense

100% PES

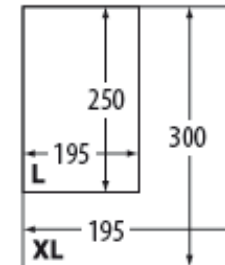

B161

2-060



Luxaflex® Collection Stores Rouleaux 2016



Elements

- 2.00 m - 39 coloris
- 3.00 m – 8 coloris
- 3.00 m non feu – 3 coloris
- Grille 1 ou 2 selon coloris

Unico

- 10 coloris

Nouveaux coloris



Deco 3



Luxaflex® Collection Stores Rouleaux 2016

Nouveaux coloris Lumiere & Esterno & Unico BO



Lumiere BO

- 2.00 m – 13 coloris
- 3.00 m – 10 coloris
- Grille 2 ou 3 selon coloris

Esterno BO

- 15 coloris

Unico BO

- 9 coloris

! Opaque = 97% d'arrêt de luminosité



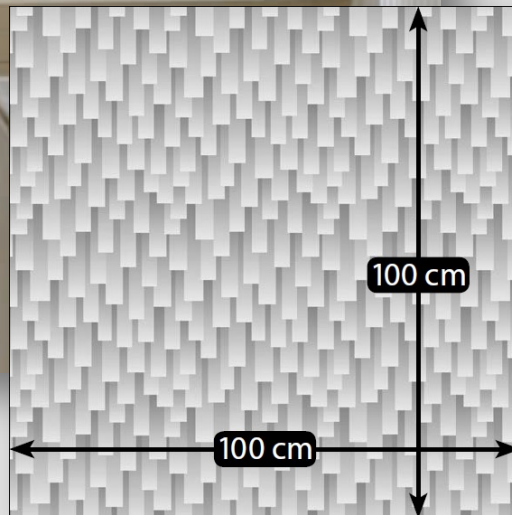



Shadow BO

- 2 coloris
- Motif 3D

6887 (4) 

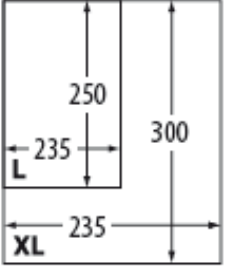
Shadow BO
100% PES

Tested for harmful substances according to Oeko-Tex® Standard 100 T11 HD 19/2014 Hohenheim

3-054



Snoozer / Walker / Dreamer / Stoner / Storm



Walker

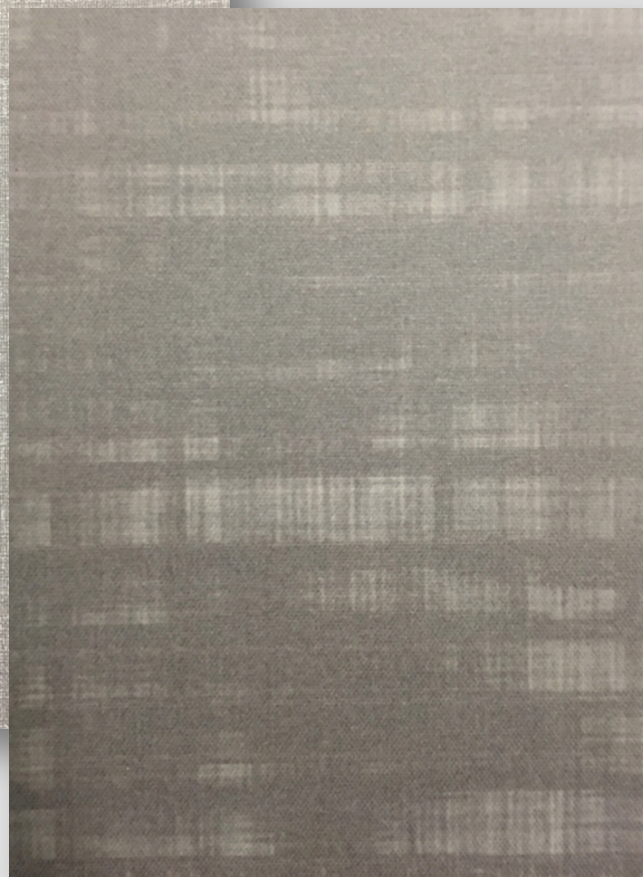

Storm

- Structurés à impression numérique
- 1 ou 2 coloris
- Divers motifs ; du plus sophistiqué au plus authentique et nature



Collection Stores Rouleaux

Une touche personnelle pour marquer votre style



Designed by Luxaflex®. Inspired by you.

La collection Boutique



Transparents & semi-transparents

obscurcissants

occultants

- Renouvelée régulièrement elle exprime les dernières tendances ...



La collection Boutique



- La collection spéciale Boutique propose des motifs et des coloris mode qui agrémenteront le style de vie
- Cette collection exceptionnelle, inspirée de la mode, apportera caractère et sophistication



La collection Boutique

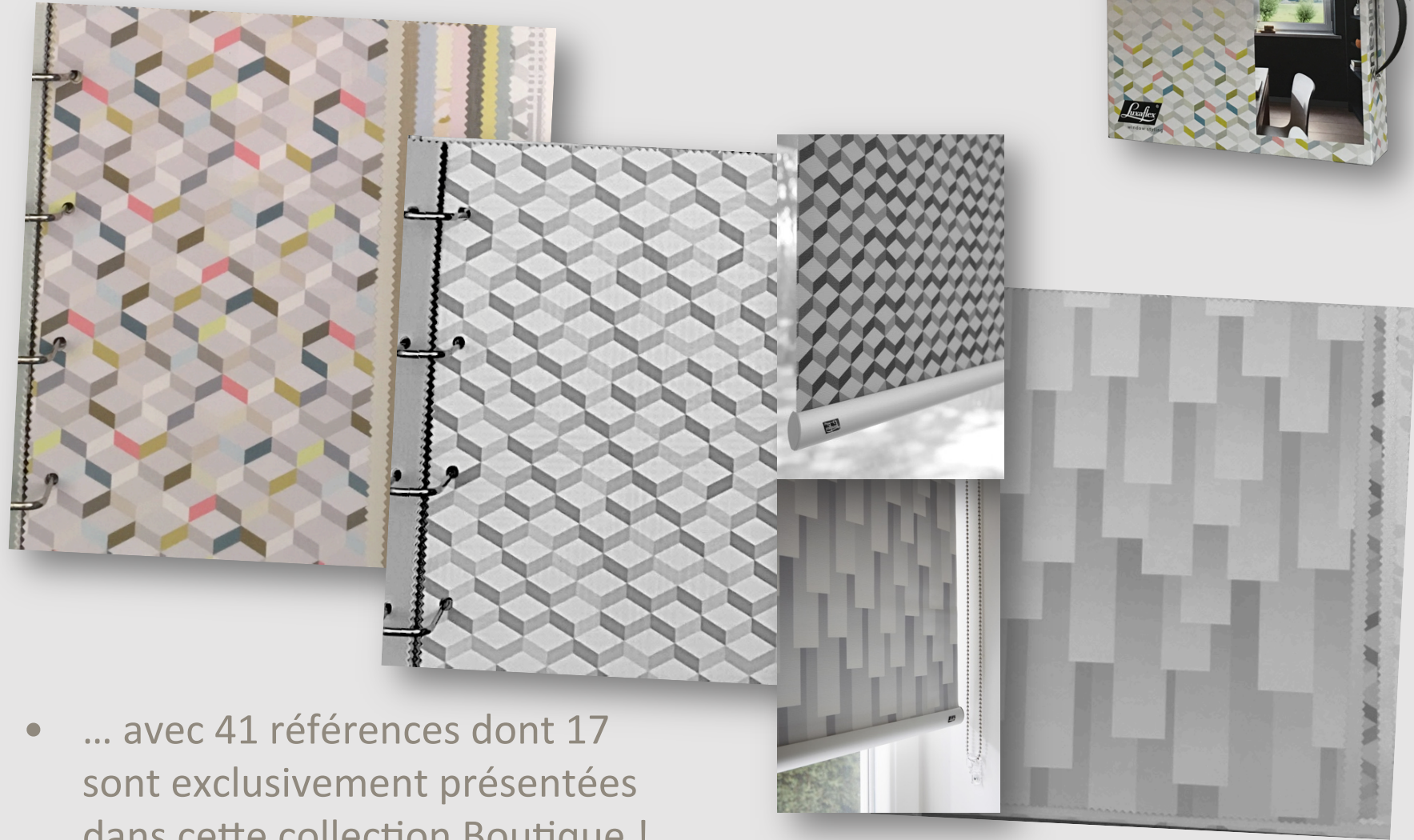

- ... avec 41 références dont 17 sont exclusivement présentées dans cette collection Boutique !



Boutique - Pastels



Luxaflex® Collection Stores Rouleaux 2016



Luxaflex® Collection Stores Rouleaux 2016



Rolin

1 coloris – pastels

Rolin BO

2 coloris - pastels / tons gris

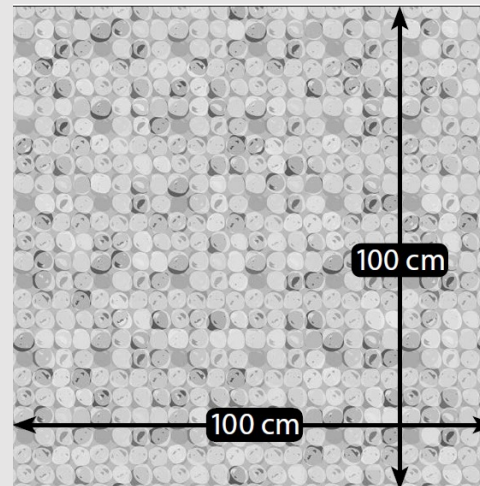

Luxaflex® Collection Stores Rouleaux 2016



Bergen

2 coloris – pastels / tons gris

Bergen BO

3 coloris - pastels / tons gris

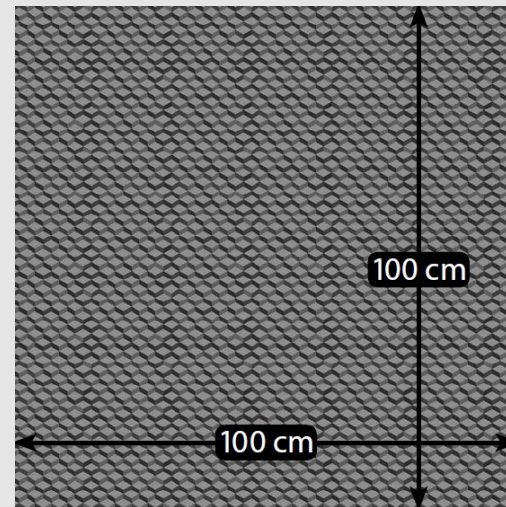



Honest Sheer
Honest
Honest Topar
Honest BO

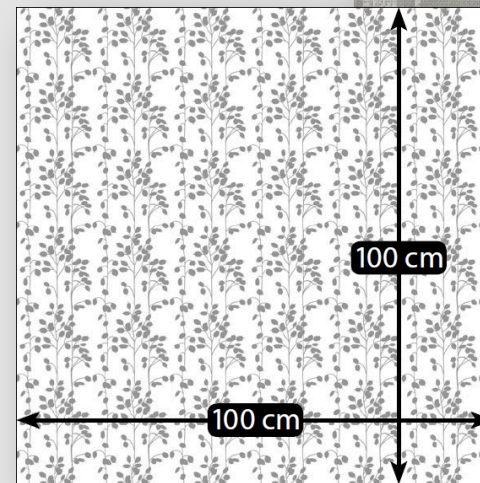

Collection Stores Rouleaux

Une touche personnelle pour marquer votre style



Designed by Luxaflex®. Inspired by you.

Nano



- Les tissus spécifiques à Nano sont ici
- Pour les renouvellement de collection, ce book vous a été déjà fourni en 2015
- Nano n'est pas un store occultant



Nano



! Nano n'est pas un store occultant

Modèle

- Standard
- Top down / Bottom up

Profils aluminium

- Blanc ou Naturel

Manœuvre par tirage direct

- Option tige de manœuvre de 750 mm

Installation collée sur vitrage

- Profil noir avec double face adhésif
- Prise de mesures facilitée avec le gabarit Nano

Oscillo-battant

- Jusqu'à 15*



Collection Stores Rouleaux

Une touche personnelle pour marquer votre style

Nouveautés 2016

- La grille de prix 0 disparaît, les grilles sont maintenant classées : E, 1, 2, 3 et 4
- Certains tissus (Elements, Lumiere BO, ...) ont des références ventilées sur 2 grilles de prix différentes
- Un nouveau book Boutique avec 14 références spécifiques à ce book

- **Non repris dans l'offre juillet 2016**
- Offre Expressions
- Offre Swarovski®
- Offre anneaux décoratifs

- Livre Collection Projet non disponible pour le moment. L'actuel reste d'actualité
- Le livre collection NANO est à conserver et à replacer dans la seconde box à côté de la collection Boutique



Stores

Rouleaux LUXAFLEX® *les Avantages*

Une Gamme attractive personnalisable

- 275 références en 4 niveaux de transparence
- Une collection Boutique au cœur des tendances
- 7 variantes de festons avec barre ou galon
- 2 modèles de finition basse décorative
- Tissus respectueux de l'environnement selon références
 - Certification OEKO-TEX®100 : Exempt de produits chimiques nocifs dans le processus de fabrication
 - Certification GREENGUARD : Respect de la qualité de l'air (émission de gaz nocifs et odeurs)



Tissus adaptés

- Traitement Déperlant Dust Block pour faciliter l'entretien
- Enduction réfléchissante Topar® pour une protection solaire optimale

Dust Block

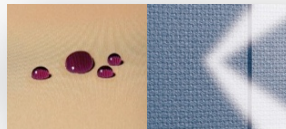

TOPAR

Profil de montage

- Installation très rapide,
- Facilement repositionnable
- Store monté directement en usine sur le profil.
- Fixation par clips, compatible fenêtre PVC sans perçage
- Disponible en rouleau L et XL

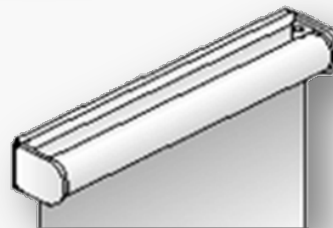

Literise® :

- Manœuvre sécurisée par traction directe sans guidage ni chaînette



Supports design

- Pour L et XL
- Supports en aluminium naturel, disques décoratifs noirs, blancs ou gris.



Coffre

- En aluminium extrudé, blanc, naturel ou noir. En rouleau L : 2 formats.



Rouleau Nano

- Se pose directement sur le vitrage sans percer ni visser

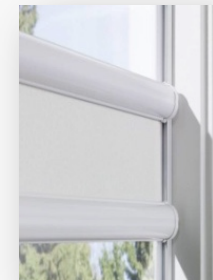

DES SOLUTIONS ADAPTEES

Collection Stores Rouleaux LUXAFLEX®



Rolin BO
tons pastels



Shadow BO
motif 3D



⊙ **4 niveaux de transparence**
Regroupés en 3 collections
Déco avec des informations
claires au dos des
échantillons dans un choix
couvrant 5 catégories de prix

⊙ **Une nouvelle collection Boutique**
17 tissus exclusifs à cette collection
renouvelée fréquemment pour rester
au cœur des tendances

⊙ **Collection Nano**
Les stores à installer sans perçage
directement collés sur le vitrage*



Classeur Boutique : une
multitude d'informations
pour faciliter le choix

Transit
effet dégradé en 4 coloris



“Une touche
personnelle pour
marquer votre
style”

De nombreuses références au label **OEKO-TEX®100 / GREENGUARD**



* Pour plus d'infos, consultez le site Revendeurs Luxaflex®

Stores Rouleaux LUXAFLEX®

Supports Design

Elegance et robustesse pour ces supports aluminium agrémentés d'accessoires noirs, gris ou blancs.



Coffre de protection

Disponible en blanc, noir ou aluminium naturel il protège la toile enroulée avec un format adapté au volume du store



Finitions décoratives

15 possibilités en stratifié HPL pour personnaliser les stores rouleaux et les rendre uniques !



Manœuvre LiteRise®

Facilité et souplesse de fonctionnement pour les stores à portée de main, en toute sécurité



Manœuvre par chaînette latérale

Chaînette acier ou PVC en option, installée à la norme sécurité enfants EN13120*, elle facilitera la manœuvre des stores en toute sérénité.



Nano

Proposez les avantages du Nano Top down Bottom up qui associent luminosité et intimité

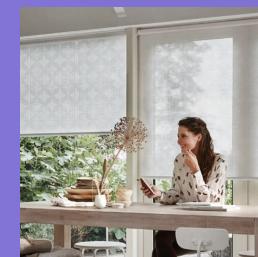

“Une touche personnelle pour marquer votre style “



* Pour plus d'infos, consultez le site Revendeurs Luxaflex®

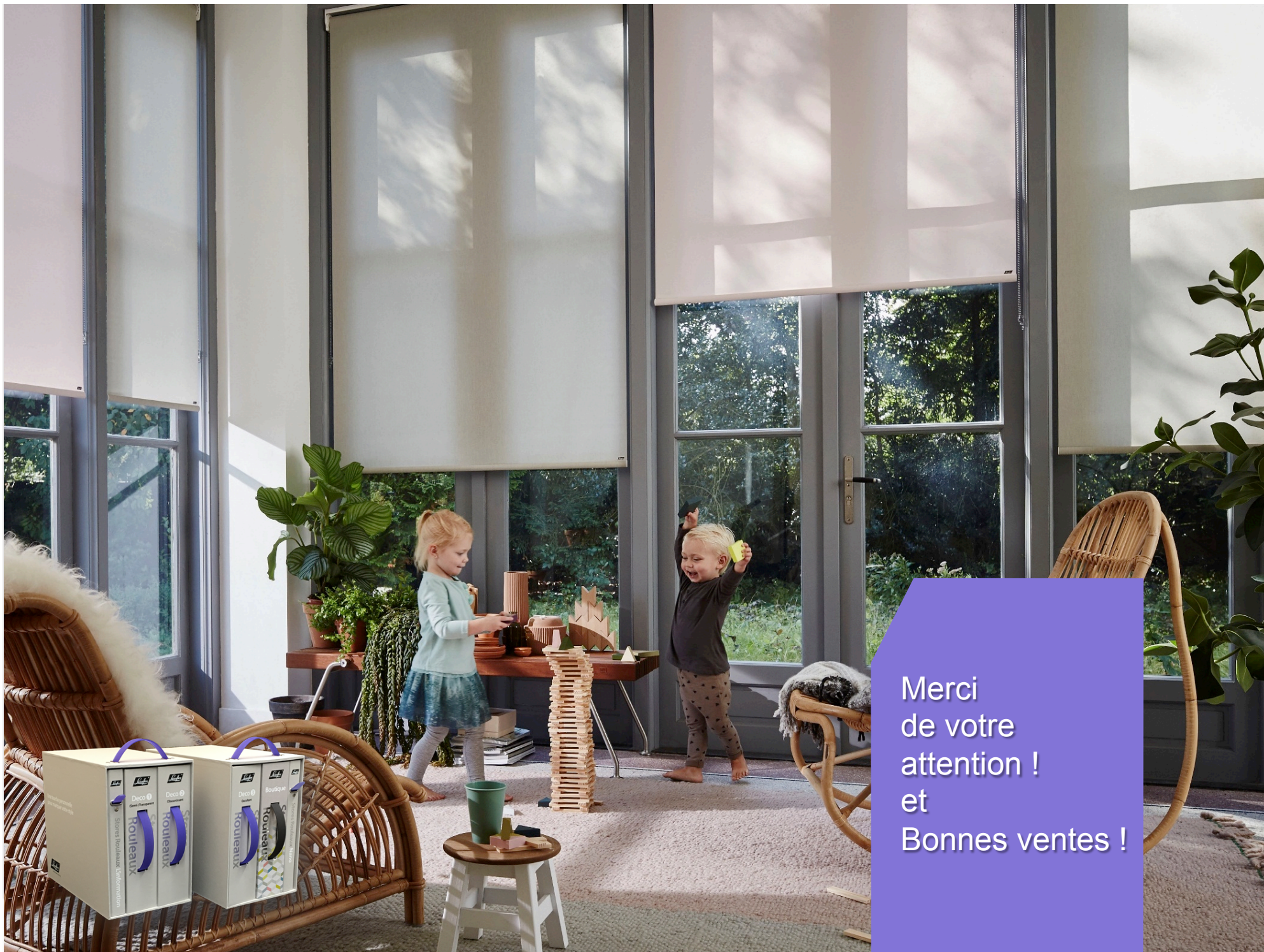

Merci
de votre
attention !
et
Bonnes ventes !